



WORLDWIDE PATENTS

NEG-RR™
SPECIFICATIONS

www.newen.com

CHARAKTERYSTYKA OGÓLNA

Wymogi elektryczne	220-240V/ 3 faza / 50/60HZ
Wymogi pneumatyczne	min.6 barów / 0.7m ³ min
Jednostka hydrauliczna	200 barów z zasobnikiem
Napęd wrzeciona	5 KM AC Servo
Obroty wrzeciona	5-4,500 obr./min
Ilość strategii skrawania	5
Skrawanie dwukierunkowe	tak
Stała prędkość skrawania	tak
Obudowa maszyny z automatycznymi, komputerowo sterowanymi drzwiami	tak
Chłodzenie z systemem odprowadzającym, zamontowane na osi Y, automatycznie sterowane	tak
Liczba numerycznie sterowanych osi	7 do 11 (z opcją C1-C4)
Sterowanie numeryczne	NEWEN®
Oprogramowanie	NEWEN®
Oś Z, mechanizm przesuwu głowicy	przewodnice liniowe z blokadą pneumatyczną
Wysprężnianie napędu (w celu optymalnego centrowania)	tak
Maksymalny przechył wrzeciona	nie dotyczy
Oś X, zasięg autocentracji	nie dotyczy
Oś Y, zasięg autocentracji	nie dotyczy
Oś Y, pryzmy równoległe	napęd mechaniczny, hyd. zwalnianie blokady
Gwarancja na wady fabryczne (jak dla ogólnych warunków sprzedaży)	1 rok
Szkolenie	informacja u lokalnego dystrybutora

SQUIRT REAMER CONFIGURATION wysuwany rozwiertak z wewnętrznym

wysokociśnieniowym chłodzeniem	tak
--------------------------------	-----

MOŻLIWOŚCI

Oś X, przesuw głowicy	1260mm
Oś Y, przesuw głowicy	120mm
Oś Z, przesuw głowicy	320mm
Oś Y, przesuw pryzm równoległych	136mm
Oś Z, wysuw tulei wrzeciona	60mm
Oś X, przesuw wózka	16mm
Maksymalna długość profilu (od wewnętrznej do zewnętrznej średnicy)	32mm
Maksymalna długość profilu (oś Z)	90mm
Wymiary obsługiwanych gniazd zaworowych (w oparciu o dostępne oprawki)	23mm-100mm
Wymiary obsługiwanych przewodnic zaworowych	90mm
Łączenie obróbki przewodnic i gniazd zaworowych	tak

SPECYFIKACJE PC

Rozmiar monitora (ekran dotykowy)	15 cali
Karta sieciowa	tak
Stacja dysków	tak
Napęd CD	tak
Port USB	tak
System operacyjny	Windows® XP Pro

PROGRAMY

Contour™ (zoptymalizowana jednopunktowa obróbka gniazd zaworowych)	tak
Guide (zoptymalizowane rozwiercanie przewodnic zaworowych)	tak

WYMIARY OBSŁUGIWANYCH GŁOWIC SILNIKOWYCH

Maksymalna wysokość (w oparciu o długość pilota 210mm)	400mm
Maksymalna długość	bez ograniczeń
Maksymalna szerokość	około 500mm

WYMIARY MASZYNY

Maksymalna wysokość maszyny	2440mm
Maksymalna szerokość maszyny	4370mm
Maksymalna głębokość maszyny	2230mm
Obrys podstawy (szerokość x głębokość)	4370mm x 2230mm
Waga netto	2960kg

WYMIARY TRANSPORTOWE

Wysokość	2520mm
Szerokość	4100mm
Głębokość	1760mm
Waga całkowita	3260kg

FIXED-TURNING®

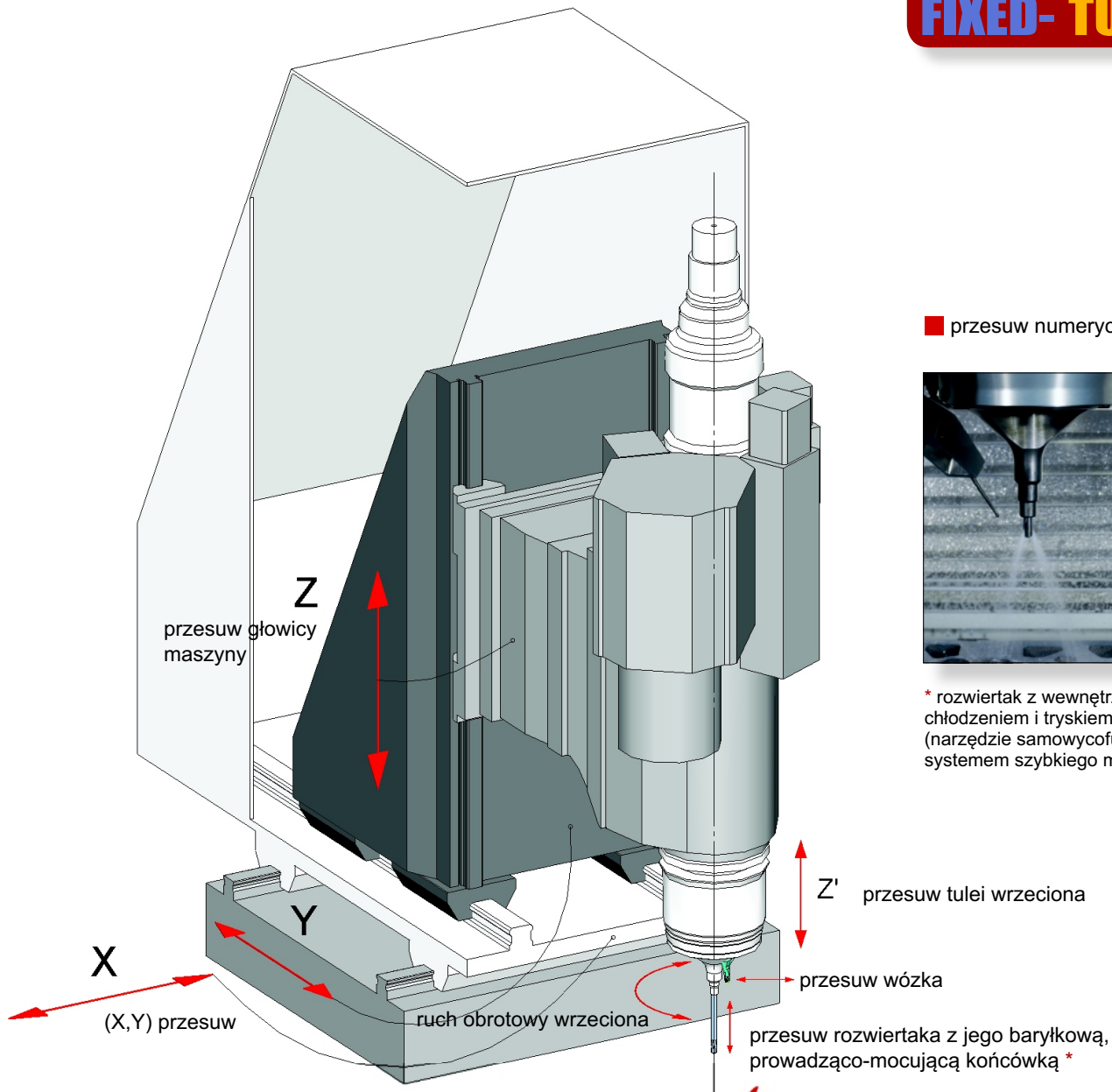

■ przesuw numerycznie sterowanych

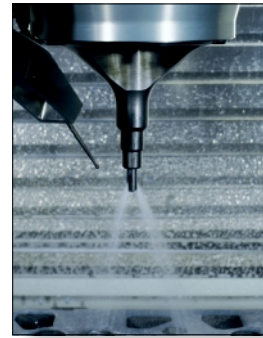

* rozwiertak z wewnętrznym chłodzeniem i tryskiem chłodziwa (narzędzie samowycofujące z systemem szybkiego mocowania)

NEWEN®

NEWEN • USA • Tel: +1-760-233-0067 • Toll Free (USA & Canada): 1-800-639-3693 • Fax: +1-760-233-0068
 NEWEN • FRANCE • Tel: +33 (0)4-50-25-87-82 • Fax: +33 (0)4-50-97-64-93
 Fixed-Turning@newen.com • www.newen.com

DYSTRYBUTOR



POLOK WELDING.

ul. Sowińskiego 3

44-121 Gliwice; POLAND

tel: +48 (32) 237 62 82, 237 62 83

fax.: +48 (32) 237 62 81

e-mail: biuro@polok.pl